

HM DS 120

ONE STOP SUPPLIER - NON STOP LABELLING

- HURTIG PRODUKTSKIFTE – Hurtig og problemfri udskiftning af etiketrolle
- BETJENINGSVENLIG – Let forståeligt display med kraftigt baggrundslys og 100 programmer
- STOR NØJAGTIGHED – Mikroprocessorkontrolleret stepmotor



HM DS 120 - kompakt dispenser med stor brugervenlighed

HM DS 120 er en lille kompakt dispenser med en stor ydeevne.

Styringen er integreret i maskinen og opbygget over en kraftig mikroprocessor. Det sikrer en høj stabilitet, som sammen med stepmotorstyring desuden sikrer en høj præcision. Dispenseren står for kvalitet og brugervenlighed.

HM[®]
L A B E L L I N G

ETIKETERINGSSYSTEMER · SPECIALMASKINER · SELVKLÆBENDE ETIKETTER

HM DS 120

TEKNISKE SPECIFIKATIONER

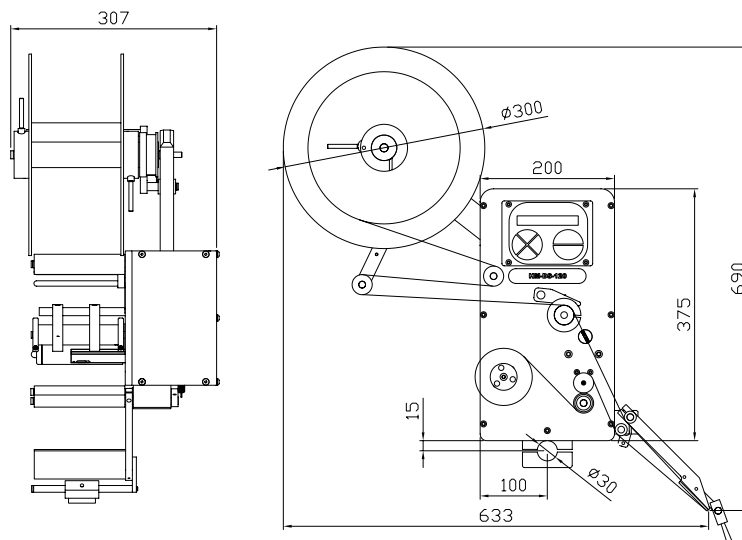

Applikationer Top, side og bund. Moduler for hjørneetikettering og stempel-påsætning som options

ETIKETTER

Etiketbanebredde 15 - 120 mm
Etiketlængde 15 - 2000 mm
Etiketafaster Mellemrum (min. 2 mm), option: reflektiv
Etiketrolle kerner diameter $\varnothing 40$ mm, option: $\varnothing 76$ mm
Diameter for etiketafruller $\varnothing 300$ mm
Materiale Selvklebende etiketter med bagpapir

DISPENSERING

Etiketteringshastighed 0 - 20 m/min. (afh. af etiketbredde)
Etiketteringsnøjagtighed $\pm 0,5$ mm
Fremtræksmotor Stepmotor
Højre/venstrevendt Begge versioner
Udløbsalarm Potentialfri relæ
Programdatabase 100 programmer

BETJENING

Display 2x24 karakterer med baggrundslys, kan vendes 180°
Tastatur 6 taster
Sprog DK, GB, D, NL, F, I

INTERN STYRING

Elektronik Mikroprocessor
Etiketføler justering Automatisk
Produktafaster PNP/NPN
Seriel RS 232

EKSTRA IND-/UDGANGE

Indkoderindgang Maskinhastigheden følger automatisk produkthastigheden fra 0-20 m/min.
Alarmudgang Relæudgang der trækker ved etiketudløb (potentialfri)
Ekstra udgange 2 udgange, max. 500 mA til ekstern styring af pneumatik i forbindelse med påsætning
Alarmindgang Printerindgang blokerer dispenseren

MASKINSPECIFIKATIONER

Materiale Eloxeret aluminium og rustfri stål
IP tæthedegrad IP 32
Dimensioner (HxBxD) 690 + børste x 633 + børste x 307 mm
Vægt (ca.) 20 kg
Spænding/effekt 230 V / 150 W
Certificeringer CE
Garanti 1 år ved drift 8 timer pr. dag, 5 dage om ugen

OPTIONS

Monteringsbeslag H fod, spindelsystem
Applikator Hjørne, stempel
Lysfyr Rød alarmsignal
Udløbsforvarsel Sensor som aftaster diameter
Non stop drift Dobbeltssystem med automatisk skift mellem to dispensere

Der tages forbehold for ændringer

IPR RETTIGHEDER TILHØRER HM LABELLING

HM[®]
LABELLING