

# HM 500

ONE STOP SUPPLIER - NON STOP LABELLING

- HURTIG PRODUKTSKIFTE - Hurtig og problemfri udskiftning af etiketrolle
- STOR STABILITET - Høj maskinstabilitet i og med at maskinen er fremstillet i ét stykke
- STOR NØJAGTIGHED - For gentagelse, påsætning og tryk via mikroprocessorstyret stepmotor



## HM 500 - yderst stabil og kompakt dispenser med stor gentagelsesnøjagtighed

Styringen er integreret i maskinen og opbygget over en kraftig mikroprocessor, som bl.a. rummer en stor hukommelse. Via et letforståeligt display kan der således hentes 100 programmer. Designet er gennemtænkt og muliggør enkel montage af varmpræg.

# HM 500

## TEKNISKE SPECIFIKATIONER

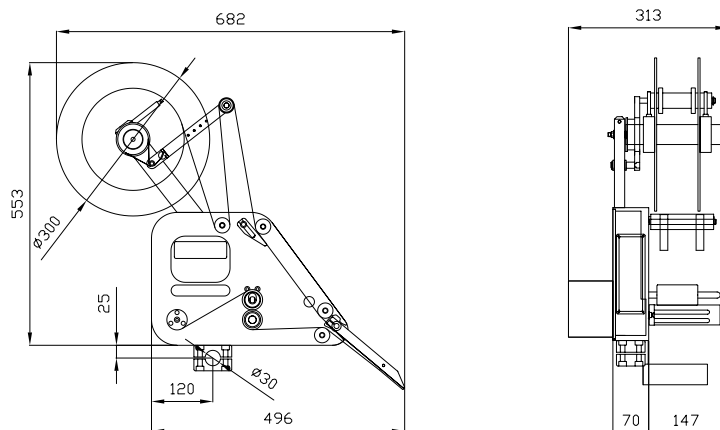

Applikationer ..... Top, side og bund. Moduler for hjørneetikettering og stempel-påsætning som options

### ETIKETTER

Etiketbanebredde ..... 15 - 100 mm  
Etiketlængde ..... 15 - 2000 mm  
Etiketaftaster ..... Mellemrum (min. 2 mm)  
option: reflektiv  
Etiketrulle ..... Kerndiameter  $\varnothing$  40 mm,  
option: 76 mm  
Diameter for etiketafruller .....  $\varnothing$  300 mm  
Materiale ..... Selvklæbende etiketter med bagpapir

### DISPENSERING

Etiketteringshastighed ..... 0 - 25 m/min. (afh. af etiketbredde)  
Etiketteringsnøjagtighed .....  $\pm$  0,5 mm  
Fremtræksmotor ..... Stepmotor  
Højre/venstrevendt ..... Begge  
Udløbsalarm ..... Potentialfri relæ  
Programdatabase ..... 100 programmer

### BETJENING

Display ..... 2x24 karakterer med baggrundslys,  
kan vendes 180°  
Tastatur ..... 6 taster  
Sprog ..... DK, GB, D, NL, F, I

### INTERN STYRING

Elektronik ..... Mikroprocessor  
Etiketføler justering ..... Automatisk  
Produkttaftaster ..... PNP/NPN  
Seriel ..... 1 x RS 232

### EKSTRA IND-/UDGANGE

Indkoderindgang ..... Maskinhastigheden følger automatisk produktshastigheden fra 0-25 m/min.  
Alarmudgang ..... Relæudgang der trækker ved etiketudløb (potentialfri)  
Ekstra udgange ..... 2 udgange, max. 500 mA til ekstern styring af pneumatik i forbindelse med påsætning  
Alarmindgang ..... Printerindgang blokerer dispenseren

### MASKINSPECIFIKATIONER

Materiale ..... Eloxeret aluminium og rustfri stål, krop fræst ud af én blok  
IP tæthedegrad ..... IP 32  
Dimensioner (HxBxD) ..... 553 x 682 x 313 mm  
Vægt (ca.) ..... 20 kg  
Spænding/effekt ..... 230 V / 150 W  
Certificeringer ..... CE  
Garanti ..... 1 år ved drift 8 timer pr. dag, 5 dage om ugen

### OPTIONS

Monteringsbeslag ..... H fod, spindelsystem  
Applikator ..... Hjørne, stempel  
Lysfyr ..... Alarmlamper  
Udløbsforvarsel ..... Sensor som aftaster diameter  
Non stop drift ..... Dobbeltssystem med automatisk skift mellem to dispensere  
Varmepræg ..... Tilslutning af diverse typer

Der tages forbehold for ændringer

IPR RETTIGHEDER TILHØRER HM LABELLING

**HM**<sup>®</sup>  
LABELLING