

HM 4000 CW

ONE STOP SUPPLIER - NON STOP LABELLING

- ALSIDIG – Er forberedt til montage på top og/eller bund af alle kendte dybtrækkere (Variovac, Multivac, CFS, Tiromat, mv.)
- EFFEKTIV – Høj kapacitet, kort omstillingstid og et minimalt etiketspild sikrer øget produktivitet
- SLIDSTÆRK OG HYGIEJNISK – Udviklet til at opfylde krav fra fødevarer- og medicinalindustrierne



HM 4000 CW - til industri med høje krav til kapacitet og nøjagtighed

HM 4000 CW er konstrueret til at optimere etiketteringen på dybtrækkere til vakuumpakning. Det er en robust maskine bygget til 24 timers drift i industrier med høje krav til kapacitet og nøjagtighed. Elektronikken er opbygget over kraftige mikroprocessorer. Designet er optimalt for montage af et printmodul, eksempelvis HM Pro A eller HM Pro S.

H M[®]
L A B E L L I N G

ETIKETTERINGSSYSTEMER · SPECIALMASKINER · SELVKLÆBENDE ETIKETTER

HM 4000 CW

TEKNISKE SPECIFIKATIONER

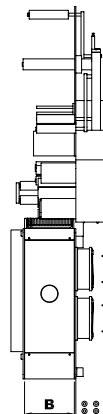
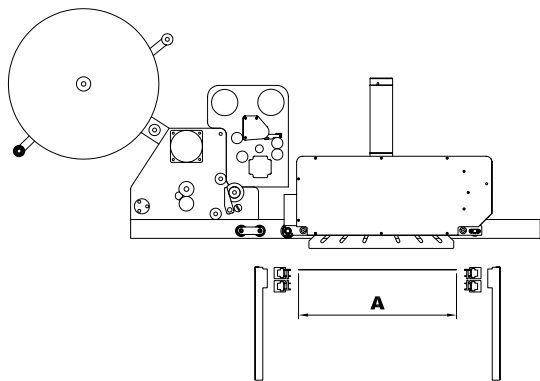

A	B
420	120
520	150
570	220
620	

ETIKETTER

Etiketbanebredde	15 - 120 / 170 / 220 mm
Etiketlængde	15 - 2000 mm
Etiketafaster	Mellemrum (min. 2 mm), option: reflektiv eller kapacitiv
Etiketrulle kernediameter	ø 40 mm, option: 76 mm
Diameter for etiketafroller	ø 400 mm
Materiale	Selvlæbende etiketter med bagpapir

DISPENSERING

Etiketteringshastighed	0 - 57 m/min. (afh. af etiketbredde)
Etiketteringsøjagtighed	± 0,5 mm
Fremtræksmotor	Stepmotor
Højre/venstrevendt	Begge
Udløbsalarm	Potentialfri relæ
Programdatabase	100 programmer
Kammerlængde	320, 420, 520, 570, 620 - 950 mm
Kammerbredde	Følger dispenserens bredde på 120, 170 eller 220 mm
Sværdlængde	100 mm som standard
Max. antal af etiketter	Fri programmerbar fordelt under vakuunkammerets længde
Længdeslag (option)	Mikroprocessorkontrolleret, fri programmerbar max. 1500 mm inkl. fejlarmer
Fremtræksmotor for kammer	Stepmotor

BETJENING

Display	Ekstern panel i rustfri stålkasse med 4x20 karakterer
Tastatur	Numerisk tastatur samt funktionstaster
Sprog	DK, GB, D, NL, F, I

EKSTERN STYRING

Elektronik	Mikroprocessorstyret
Etiketføler justering	Automatisk
Startsignal	PNP/NPN
Seriell	RS 232
Mikrostepdriver	Mikrostepstyring af stepmotor

EKSTRA IND-/UDGANGE

Alarmsgang	Relæudgang der trækker ved etiketudløb (potentialfri)
Alarmindgang	Indgang der blokerer dispenseren

MASKINSPECIFIKATIONER

Materiale	Eloxeret aluminium og rustfri stål
IP tæthedegrad	IP 32, styrekasse IP 65
Dimensioner (HxBxD)	Variabel, styrekasse: 250 x 300 x 212 mm
Vægt (ca.)	25 + 25 kg, styrekasse 10 - 15 kg
Spænding/effekt	230 V / 200 W
Forbrug af luft	4 - 6 bar, 7 liter i timen v. 10 slag
Certificeringer	CE
Garanti	1 år ved drift 8 timer pr. dag, 5 dage om ugen

OPTIONS

Monteringsbeslag	Montage på alle kendte dybtrækkere
Lysfyr	Rød alarmsignal
Udløbsforvarsel	Sensor som aftaster diameter
Non stop drift	Dobbeltssystem med automatisk skift mellem to maskiner
Printer	Tilslutning af HM Pro A eller HM Pro S
Varmepræg	Tilslutning af diverse typer

Der tages forbehold for ændringer

IPR RETTIGHEDER TILHØRER HM LABELLING

HM[®]
LABELLING