

HM 3000

ONE STOP SUPPLIER - NON STOP LABELLING

- HØJ KAPACITET – Høj hastighed kombineret med nem betjening og hurtig produktskift
- STOR NØJAGTIGHED – For gentagelse, påsætning og tryk via mikroprocessorstyret stepmotor
- SLIDSTÆRK OG HYGIJNISK – Udviklet til at opfylde krav fra fødevarer- og medicinalindustriene



HM 3000 - markedets mest stabile og kraftfulde dispenser til 24 timers drift

HM 3000 er markedets mest stabile og kraftfulde dispenser, udviklet til 24 timers drift i industrien. Eloxeret aluminium og rustfrie materialer i en solid konstruktion sikrer lang holdbarhed i krævende miljøer. Styringen er opbygget over en kraftig mikroprocessor, der holder styr på samtlige funktioner. Designet er optimalt for montage af et printmodul, f.eks. HM Pro A eller HM Pro S.

HM[®]
LABELLING

ETIKETERINGSSYSTEMER · SPECIALMASKINER · SELVKLÆBENDE ETIKETTER

HM 3000

TEKNISKE SPECIFIKATIONER

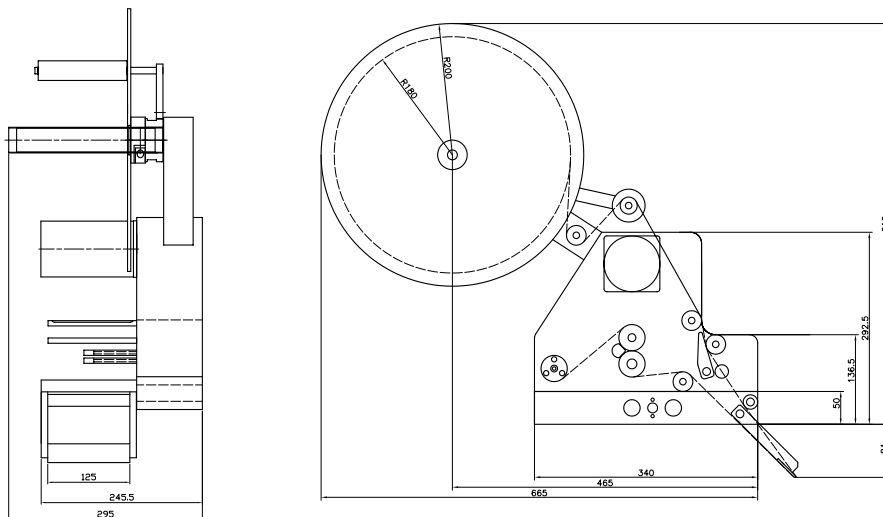

ETIKETTER

Etiketbanebredde	15 - 120 / 170 / 220 mm
Etiketslængde	15 - 2000 mm
Etiketfaster	Mellemrum (min. 2 mm), option: reflektiv eller kapacitiv
Etiketrulle kernediameter	ø 40 mm, option: 76 mm
Diameter for etiketafruller	ø 400 mm
Materiale	Selvklebende etiketter med bagpapir

DISPENSERING

Etiketteringshastighed	0 - 57 m/min. (afh. af etiketbredde)
Etiketteringsnøjagtighed	± 0,5 mm
Fremtræksmotor	Stepmotor
Højre/venstrevendt	Begge
Udløbsalarm	Potentialfri relæ
Programdatabase	100 programmer

BETJENING

Display	Ekstern panel i rustfri stålkasse med 4x20 karakterer
Tastatur	Numerisk tastatur samt funktionstaster
Sprog	DK, GB, D, NL, F, I

EKSTERN STYRING

Elektronik	Mikroprocessor
Etiketføler justering	Automatisk
Produktfaster	PNP/NPN
Seriell	RS 232
Mikrostepdriver	Mikrostepstyring af stepmotor

EKSTRA IND-/UDGANGE

Indkoderindgang	Maskinhastigheden følger automatisk produkt-hastigheden fra 0-57 m/min.
Alarmudgang	Relæudgang der trækker ved etiketudløb (potentialfri)
Ekstra udgange	2 udgange, max. 500 mA til ekstern styring af pneumatik i forbindelse med påsætning
Alarminddgang	Indgang der blokerer dispenseren

MASKINSPECIFIKATIONER

Materiale	Elokeret aluminium og rustfri stål, krop fræst ud af én blok
IP tæthedegrad	IP 32, styrekasse IP 65
Dimensioner (HxBxD)	690 + børste x 722 + børste x 290 mm Styrekasse: 250 x 300 x 212 mm
Vægt (ca.)	25 kg, styrekasse 10 - 15 kg
Spænding/effekt	230 V / 150 W
Certificeringer	CE
Garanti	1 år ved drift 8 timer pr. dag, 5 dage om ugen

OPTIONS

Monteringsbeslag	H fod, spindelsystem
Applikator	Hjørne, stempel
Lysfyr	Rød alarmsignal
Udløbsforvarsel	Sensor som aftaster diameter
Non stop drift	Dobbeltssystem med automatisk skift mellem to dispensere
Printer	Tilslutning af HM Pro A, HM Pro S eller andre typer
Varmepræg	Tilslutning af diverse typer

Der tages forbehold for ændringer

IPR RETTIGHEDER TILHØRER HM LABELLING

HM[®]
LABELLING